



escape alu

uniwersalna, dwustronna oprawa
oświetlenia awaryjnego

Wykonanie:

- obudowa z aluminium

Montaż:

- na suficie lub na zawieszaniu linkowym

Charakterystyka techniczna:

- Zasilanie 230V 50Hz
- Czas ładowania akumulatora 24h
- Dioda LED sygnalizująca obecność sieci elektrycznej i ładowania akumulatora
- Akumulatory nikielowo-kadmowe, wysokotemperaturowe
- Diody LED 96 cd lub lampka fluorescencyjna T5 8W
- Klasa izolacji I
- Stopień ochrony IP20
- Temperatura otoczenia 0 °C do +40 °C
- Elektroniczne zabezpieczenie przed całkowitym rozładowaniem baterii
- Czas pracy w trybie awaryjnym 1, 2 lub 3 godziny
- Odległość rozpoznawania 25 m
- Zaciski przyłączeniowe 3 x 2,5 mm²
- Zgodność z normami PN-EN 60598, PN-EN 1838
- Opcjonalnie wykonanie PT lub RS



STANDARD

Konfiguracja oprawy

typ	czas [h]	praca	opcje dodatk.
EA	1 3	SE SA	PT RS

AUTOTEST

Konfiguracja oprawy

typ	czas [h]	praca	autotest
EA	1 3	SE	AT

CENTRALNA BATERIA

Konfiguracja oprawy

typ	centr. bat.
EA	CB

SIECIOWA

Konfiguracja oprawy

typ	sieciowa
EA	S

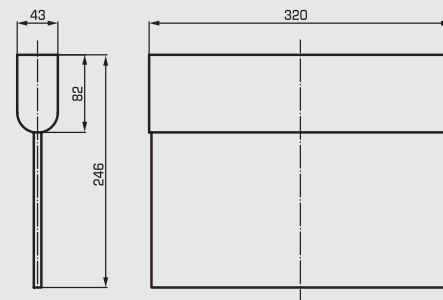

Legenda:

- | | |
|--------------------------------|--------------------------------------|
| SE - awaryjna (ciemna) | AT - autotest |
| SA - awaryjno-sieciowa (jasna) | S - sieciowa |
| PT - ręczny przycisk testu | CB - do centralnej baterii EVG AC/DC |
| RS - system monitoringu rubric | TG - oprawa escape alu |